

Датчики абсолютного и избыточного давления моделей EJA510A и EJA530A предназначены для измерения давления жидкости, газа или пара. Выходной сигнал 4 - 20 мА постоянного тока соответствует величине измеренного давления. Датчик позволяет осуществлять дистанционный контроль и установку параметров посредством цифровой связи с BRAIN-коммуникатором и хост-компьютерами CENTUM CS™, μXL™ или HART®275.

■ СТАНДАРТНЫЕ ТЕХНИЧЕСКИЕ ХАРАКТЕРИСТИКИ

Указания по типам связи FOUNDATION Fieldbus и PROFIBUS PA, отмеченным значком «◇», смотрите соответственно в документах GS 01C22T02-00E и GS 01C22T03-00E.

□ РАБОЧИЕ ХАРАКТЕРИСТИКИ

Калиброванная шкала с отсчётом от нуля, линейный выход, код "S" для материала частей, контактирующих с рабочей средой, заполнение капсулы силиконовым маслом.

Базовая точность калиброванной шкалы

(включая влияние нелинейности, гистерезиса и повторяемости, значения приводятся в абсолютной величине для EJA510A)

±0,2% от шкалы

±0,075% от шкалы, когда указана опция /НАС (EJA530A: Капсулы А, В и С)

±0,12% от шкалы, когда указана опция /НАС (EJA530A: Капсула D)

Для шкал меньших, чем X

± [0,05+0,15 $\frac{X}{\text{Шкала}}$] % от шкалы

± [0,025+0,05 $\frac{X}{\text{Шкала}}$] % от шкалы, когда указана /НАС

(EJA530A: Капсулы А, В и С)

± [0,03+0,09 $\frac{X}{\text{Шкала}}$] % от шкалы, когда указана /НАС

(EJA530A: Капсула D)

где X равно:

Капсула	X МПа {фунтов на кв. дюйм}
A	20 кПа {2,9}
A (с /НАС)	40 кПа {5,8}
B	0,2 {29}
C	1 {145}
D	8 {1160}

Влияние температуры окружающей среды

Общее влияние при изменении температуры на 28°C (50°F)

± [0,15% от шкалы+0,15% ВПИ]

Стабильность

±0,1% от ВПИ в течение 12 месяцев

Влияние вибрации

± 0,1% от ВПИ

(от 5 до 15 Гц, 4 мм постоянный полный размах смещения, от 15 до 150 Гц; 2g, от 150 до 2000 Гц; 1g)



Влияние напряжения питания "◇"

±0,005 % на Вольт (от 21,6 до 32 В пост. тока, 350 Ом).

□ ФУНКЦИОНАЛЬНЫЕ ХАРАКТЕРИСТИКИ

Предельные значения шкалы и диапазона

Шкала (Ш) и диапазон измерения (ДИ)		МПа	фунты на кв. дюйм (/D1)	бар (/D3)	кгс/см ² (/D4)
A	Ш	10...200 кПа	1,45...29	0,1...2	0,1...2
	ДИ	0...200 кПа	0...29	0...2	0...2
B	Ш	0,1...2	14,5...290	1...20	1...20
	ДИ	0...2	0...290	0...20	0...20
C	Ш	0,5...10	72,5...1450	5...100	5...100
	ДИ	0...10	0...1450	0...100	0...100
D	Ш	5...50	720...7200	50...500	50...500
	ДИ	0...50	0...7200	0...500	0...500

ВПИ (URL) – верхний предел диапазона измерения, см. таблицу выше.

Смещение нуля

Нуль может быть смещен вниз или вверх по шкале (по давлению или поднятие нуля) в пределах верхнего и нижнего значения диапазона измерения капсулы.

Внешняя регулировка нуля «◇»

Внешняя регулировка нуля может осуществляться плавно с дискретностью 0,01% от шкалы.

Установка шкалы может выполняться по месту с помощью встроенного ЖК-индикатора с переключателем диапазона.

Влияние положения при монтаже

Вращение в плоскости диафрагмы не оказывает влияния. Наклон на 90° вызывает сдвиг нуля до 0,27 кПа {1,1 дюймов в. ст.}, который может быть устранен подстройкой нуля.

Выходной сигнал «◇»

2-проводный выходной сигнал 4...20 мА DC с цифровой связью по BRAIN или HART FSK протоколу.

Цифровой сигнал накладывается на аналоговый сигнал 4...20 мА.

Сигнализация о неисправности

Состояние выхода при отказе микропроцессора или неисправности аппаратных средств:

Выход за верхнее значение шкалы:

110%, 21,6 мА пост. тока или более (стандарт)

Выход за нижнее значение шкалы:

-5%, 3,2 мА пост. тока или менее

- 2,5%, 3,6 мА пост. тока или менее (Код опции /F1)

Примечание: для выходного сигнала с кодом D и E.

Постоянная времени демпфирования (1-го порядка)

Для определения общей постоянной времени демпфирования следует суммировать значения постоянной времени демпфирования усилителя и капсулы.

Постоянная времени демпфирования усилителя может быть задана в пределах от 0,2 до 64 с.

Капсула (силиконовое масло)	A, B, C и D
Постоянная времени демпфирования (прибл. значение, с)	0,2

Допустимая температура окружающей среды:

(коды, разрешающие применение в опасной зоне, могут влиять на указанные пределы)

-40...85°C (-40...185°F)

-30...80°C (-22...176°F) с ЖК-дисплеем

Допустимая температура рабочей среды:

(коды, разрешающие применение в опасной зоне, могут влиять на указанные пределы)

-40...120°C (-40...248°F)

Допустимая влажность окружающей среды:

от 5 до 100% отн. влажности (RH) при 40°C (104°F)

Максимальное избыточное давление

Капсула	EJA510A	EJA530A
A	4 МПа абс. {580 фунтов на кв. дюйм абс.}	4 МПа {580 фунтов на кв. дюйм изб.}
B	4 МПа абс. {580 фунтов на кв. дюйм абс.}	4 МПа {580 фунтов на кв. дюйм изб.}
C	20 МПа абс. {2900 фунтов на кв. дюйм абс.}	20 МПа {2900 фунтов на кв. дюйм изб.}
D	60 МПа абс. {8500 фунтов на кв. дюйм абс.}	60 МПа {8500 фунтов на кв. дюйм изб.}

Допустимые пределы рабочего давления (Силиконовое масло)

Максимальное рабочее давление

Капсула	EJA510A	EJA530A
A	200 кПа абс. {29 фунтов на кв. дюйм абс.}	200 кПа {29 фунтов на кв. дюйм изб.}
B	2 МПа абс. {290 фунтов на кв. дюйм абс.}	2 МПа {290 фунтов на кв. дюйм изб.}
C	10 МПа абс. {1450 фунтов на кв. дюйм абс.}	10 МПа {1450 фунтов на кв. дюйм изб.}
D	50 МПа абс. {7200 фунтов на кв. дюйм абс.}	50 МПа {7200 фунтов на кв. дюйм изб.}

Допустимые пределы минимального давления

Смотрите нижний график



Рис. 1 Рабочее давление и температура процесса [для модели EJA510A]

Требования по питанию и нагрузке

(Требования разрешений на применение в опасной зоне могут влиять на указанные пределы).

При питании 24 В постоянного тока может использоваться нагрузка до 570 Ом. См. график.

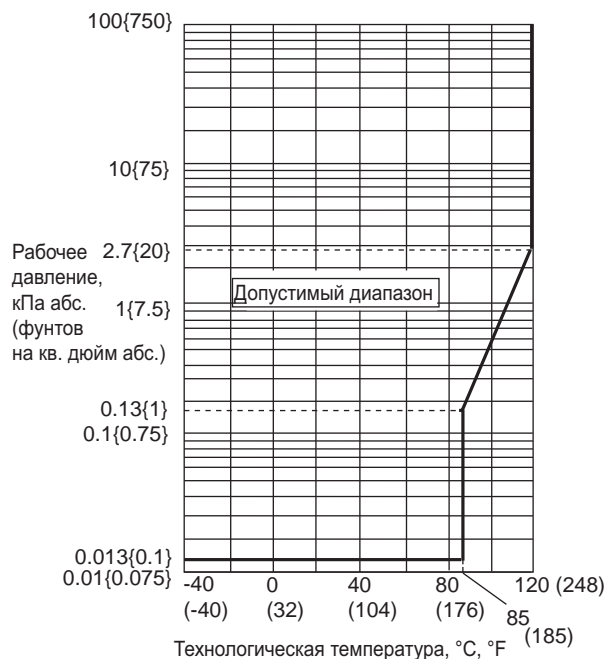

Рис. 2 Напряжение питания и сопротивление внешней нагрузки

Напряжение питания «◇»

- от 10,5 до 42 В постоянного тока для датчика общего назначения и взрывозащищенного исполнения
 - от 10,5 до 32 В постоянного тока для датчика со встроенным грозозащитным разрядником (опция /A)
 - от 10,5 до 30 В постоянного тока для искробезопасного исполнения, исполнения Типа n, пожаробезопасного или неискрящего исполнения
- Минимальное напряжение ограничивается 16,4 В постоянного тока для цифровой связи BRAIN и HART.

Нагрузка (Код выходного сигнала D и E)

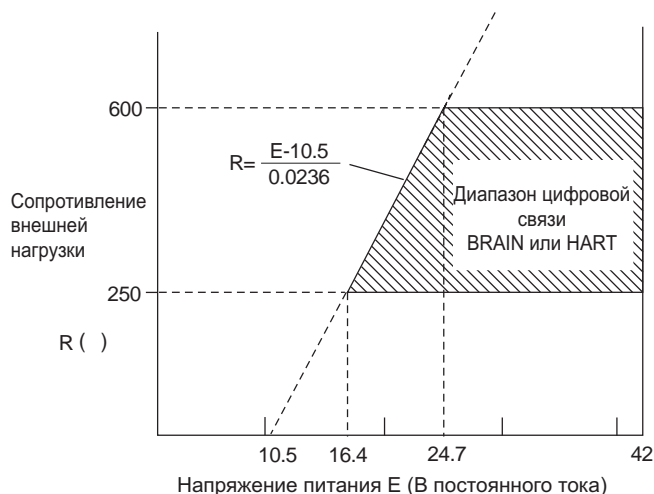
- от 0 до 1335 Ом для работы
- от 250 до 600 Ом для цифровой связи

Соответствие стандартам EMC «◇»:   

EN61326-1 Класс А, Таблица 2 (Для использования в производственных помещениях)
EN61326-2-3

Директива ЕС по оборудованию, работающему под давлением 97/23/ЕС

Разумная инженерно-техническая практика

Модели с кодом опции /PE3

CE₀₀₃₈

Категория III, модуль H, тип оборудования: прибор для измерения давления - резервуар, тип рабочей среды: жидкость или газ, группа рабочей среды: 1 или 2

Требования к связи «◇»:**По протоколу BRAIN:****Дистанция связи**

До 2 км (1,25 миль) при использовании кабеля с полиэтиленовой изоляцией (CEV) и оболочкой из ПВХ. Расстояние передачи данных зависит от типа используемого кабеля.

Емкость нагрузки

не более 0,22 мкФ (см. Примечание)

Индуктивность нагрузки

не более 3,3 мГн (см. Примечание)

Расстояние от линии питания

не менее 15 см

Входной импеданс устройства связи

10 кОм или выше при 2,4 кГц

Примечание: Для датчиков общего назначения и датчиков взрывобезопасного исполнения. Данные по датчикам искробезопасного исполнения приводятся в разделе «Опции».

□

ФИЗИЧЕСКИЕ ХАРАКТЕРИСТИКИ**Материал частей, контактирующих с рабочей средой:****Диафрагма, рабочий штуцер**

См. п. «МОДЕЛЬ И СУФФИКС-КОДЫ».

Материал деталей, не контактирующих с рабочей средой:**Корпус усилителя**

Литой из алюминиевого сплава с низким содержанием меди и с полиуретановым покрытием (Munsell 0,6GY3.1/2.0).

Класс защиты корпуса

IP67, NEMA4X

Кольцевые уплотнения круглого сечения крышки

Buna-N, фторированная резина (опция)

Шильдик и фирменная табличка

SUS304 или SUS316 (опция)

Жидкий наполнитель

Силиконовое или фторированное масло (опция)

Масса

1,6 кг (3,5 фунтов) без встроенного индикатора и монтажной скобы.

Подключение

Тип технологического и электрического подсоединения определяется в кодах модели.

<Установки при отгрузке > «◇»

Номер тега	В соответствии с заказом* ¹
Режим вывода	Линейный, если не указано иное.
Режим отображения	Линейный, если не указано иное.
Режим работы	Нормальный, если не указано иное.
Постоянная времени демпфирования	2 с
Нижнее значение диапазона калибровки	В соответствии с заказом.
Верхнее значение диапазона калибровки	В соответствии с заказом.
Единицы измерения диапазона калибровки	Выбираются из следующих: мм в. ст., ммHg, ммWG, мм рт. ст., тор, Па, гПа, кПа, МПа, мбар, бар, гс/см ² , кгс/см ² , дюймы в. ст., дюймы рт. ст., футы в. ст., фунты на кв. дюйм (Может быть определена только одна единица измерения).

*1: В память усилителя может быть введено не более 16 буквенно-цифровых символов для BRAIN и не более 8 символов для HART (включая «-» и «.»). Если заданный тег включает другие символы, его нельзя ввести в память усилителя.

■ МОДЕЛЬ И СУФФИКС-КОДЫ

Модель EJA510A и EJA530A

Модель	Суффикс-коды	Описание	
EJA510A	Датчик абсолютного давления	
EJA530A	Датчик избыточного давления	
Выходной сигнал	-D.....	4...20 мА постоянного тока с цифровой связью (по протоколу BRAIN)	
	-E.....	4...20 мА постоянного тока с цифровой связью (по протоколу HART, см. GS 01C22T01-00E)	
	-F.....	Цифровая связь (по протоколу FOUNDATION Fieldbus, см. GS 01C22T02-00E)	
	-G.....	Цифровая связь (по протоколу PROFIBUS PA, см. IM 01C22T03-00E)	
Диапазон перестройки верхнего предела шкалы (капсулы)	A.....	10...200 кПа {0,1...2 кгс/см ² } {1,45...29 фунтов на кв. дюйм} {0,1...2 бар}	
	B.....	0,1...2 МПа {1...20 кгс/см ² } {14,5...290 фунтов на кв. дюйм} {1...20 бар}	
	C.....	0,5...10 МПа {5...100 кгс/см ² } {72,5...1450 фунтов на кв. дюйм} {5...100 бар}	
	D.....	5...50 МПа {50...500 кгс/см ² } {720...7200 фунтов на кв. дюйм} {50...500 бар}	
Материал частей, контактирующих с рабочей средой ^{*2}	S#.....	Рабочий штуцер SUS316L ^{*4}	Диафрагма Хастеллой C-276 ^{*3}
	H#.....	Хастеллой C-276 ^{*3}	Хастеллой C-276 ^{*3}
Подсоединение к процессу	4.....	Рабочий штуцер с внутренней резьбой 1/2 NPT	
	7.....	Рабочий штуцер с наружной резьбой 1/2 NPT	
	8.....	Рабочий штуцер с наружной резьбой G 1/2 DIN 16 288	
	9.....	Рабочий штуцер с наружной резьбой M20x1.5 DIN 16 288	
—	N.....	Всегда N	
—	-0.....	Всегда 0	
Электрический подвод	0.....	Одно отверстие под электрический ввод, внутренняя резьба G1/2	
	2.....	Два отверстия под электрический ввод без заглушки, внутренняя резьба 1/2 NPT	
	3.....	Два отверстия под электрический ввод без заглушки, внутренняя резьба Pg 13.5	
	4.....	Два отверстия под электрический ввод без заглушки, внутренняя резьба M20	
	5.....	Два отверстия под электрический ввод с одной заглушкой, внутренняя резьба G1/2	
	7.....	Два отверстия под электрический ввод с одной заглушкой, внутренняя резьба 1/2 NPT	
	8.....	Два отверстия под электрический ввод с одной заглушкой, внутренняя резьба Pg 13.5	
	9.....	Два отверстия под электрический ввод с одной заглушкой, внутренняя резьба M20	
	A.....	Два отверстия под электрический ввод с одной заглушкой SUS316, внутренняя резьба G1/2	
	C.....	Два отверстия под электрический ввод с одной заглушкой SUS316, внутренняя резьба 1/2 NPT	
D.....	Два отверстия под электрический ввод с одной заглушкой SUS316, внутренняя резьба M20		
Встроенный индикатор	D.....	Цифровой ЖК дисплей	
	E.....	Цифровой ЖК дисплей с переключателем установки шкалы ^{*1}	
	N.....	(отсутствует)	
Монтажный кронштейн	E.....	SECC (углеродистая сталь)	монтаж на 2-дюймовой трубе
	F.....	SUS304	монтаж на 2-дюймовой трубе
	L.....	SUS316	монтаж на 2-дюймовой трубе
	N.....	(Отсутствует)	
Коды опции		/□ Необязательные (дополнительные) параметры	

Звёздочка * означает наиболее типовой вариант выбора для каждого раздела. Пример: EJA530A-DAS4N-02NN/□

Отметка «#» указывает на то, что материалы изделия удовлетворяют рекомендациям NACE по материалам для MR01-75. Что касается использования материала SUS316, то здесь могут существовать некоторые ограничения по давлению и температуре. Для получения подробной информации следует обратиться к нормам NACE.

*1: Не применим для выходного сигнала с кодом F и G.

*2: ⚠ Пользователи должны принимать во внимание характеристики выбранного материала частей, контактирующих с рабочей средой, и воздействие технологической жидкости. Неправильное использование материалов может привести к утечке агрессивной технологической жидкости и вызвать травмы персонала и повреждения оборудования. Существует также возможность повреждения самой диафрагмы, вызывающее загрязнение рабочей среды материалом разрушенной диафрагмы и заполняющей жидкости.

Будьте очень осторожны с такой высоко агрессивной рабочей средой, как соляная (хлористо-водородная) кислота, серная кислота, сероводород, хлористый натрий и высокотемпературный пар (150°C [302°F] или выше). Для получения детальной информации о материале деталей, контактирующих с рабочей средой, следует обратиться в компанию Yokogawa.

*3: Хастеллой C-276 или ASTM N10276.

*4: SUS316L или ASTM класса 316L.

■ ОПЦИИ (ДЛЯ ВЗРЫВОЗАЩИЩЕННОГО ИСПОЛНЕНИЯ "◇")

Указания по датчикам взрывозащищенного типа по протоколу FOUNDATION Fieldbus смотрите в документе GS 01C22T02-00E. Указания по датчикам взрывозащищенного типа по протоколу PROFIBUS PA смотрите в документе GS 01C22T03-00E.

Позиция	Описание	Код
Общепроизводственное соответствие (FM)	Сертификат взрывобезопасности по FM ^{*1*3*4} Применяемый стандарт: FM3600, FM3615, FM3810, ANSI/NEMA250 Взрывобезопасность по классу I, категория 1, группы В, С и D Взрывозащита по классам II/III, категория 1, группы Е, F и G Монтаж в опасных (классифицированных) зонах, внутри и вне помещений (NEMA 4X) Класс температуры: Т6 Температура окружающей среды: -40...60°C (-40...140°F)	FF1
	Сертификат искробезопасности по FM ^{*1*3*4} Применяемый стандарт: FM3600, FM3610, FM3611, FM3810, ANSI/NEMA250 Искробезопасность по классу I, категория 1, группы А, В, С и D, классу II, категория 1, группы Е, F и G, а также классу III, категория 1 для опасных зон. Пожаробезопасность по классу I, категория 2, группы А, В, С и D, классу II, категория 2, группы Е, F и G, а также классу III, категория 1 для опасных зон. Корпус «NEMA 4X», класс температуры Т4, темп. окруж. среды: -40...60°C (-40...140°F) Параметры искробезопасных приборов [Группы А, В, С, D, Е, F и G] $V_{max}=30\text{ В}, I_{max}=165\text{ мА}, P_{max}=0,9\text{ Вт}, C_i=22,5\text{ нФ}, L_i=730\text{ мкГн}$ [Группы С, D, Е, F и G] $V_{max}=30\text{ В}, I_{max}=225\text{ мА}, P_{max}=0,9\text{ Вт}, C_i=22,5\text{ нФ}, L_i=730\text{ мкГн}$	FS1
	Комбинированное исполнение по FF1 и FS1 ^{*1*3*4}	FU1
ATEX	Сертификат взрывобезопасности по ATEX ^{*2*4} Применяемый стандарт: EN60079-0, EN60079-1 Сертификат: KEMA 02ATEX2148 II 2G Ex d IIC T4, T5, T6 Температура окруж. среды: Т5, -40...80°C (-40...176°F); Т4 и Т6, -40...75°C (-40...167°F) Макс. температура процесса: Т4, 120°C (248°F); Т5, 100°C (212°F); Т6, 85°C (185°F)	KF21
	Сертификат искробезопасности по ATEX ^{*2*3*4} Применяемый стандарт: EN50014, EN50020, EN500284 Сертификат: KEMA 02ATEX1030X II 1G EEx ia IIC T4, температура окружающей среды: -40...60°C (-40...140°F) $U_i=30\text{ В}, I_i=165\text{ мА}, P_i=0,9\text{ Вт}, C_i=22,5\text{ нФ}, L_i=730\text{ мкГн}$	KS2
	Комбинированное исполнение KF21, KS2 и Тип n по ATEX ^{*2*3*4} Тип n: Применяемый стандарт: EN60079-15, EN60079-0 II 3G Ex nL IIC T4 Gc, температура окружающей среды: -30...60°C (-22...140°F) $U_i=30\text{ В}, C_i=22,5\text{ нФ}, L_i=730\text{ мкГн}$ Пылезащищенный тип: [При комбинации с II 2G] Применяемый стандарт: EN61241-0, EN61241-1 II 2D Ex tD A21 IP6X Макс. температура поверхности для пыленепроницаемости: 85°C (темп. окр. ср.: -40...75°C, темп. процесса 85°C), 100°C (темп. окр. ср.: -40...80°C, темп. процесса 100°C), 120°C (темп. окр. ср.: -40...75°C, темп. процесса 120°C) [При комбинации с II 1G] Применяемый стандарт: EN50281-1-1 II 1D Максимальная температура поверхности 65°C (149°F) (темп. окр. ср. 40°C (104°F)), 85°C (185°F) (темп. окр. ср. 60°C (140°F)), 105°C (221°F) (темп. окр. ср. 80°C (176°F))	KU22

*1: Применимо для кодов электрического подвода 2, 7 и С (внутренняя резьба 1/2 NPT)

*2: Применимо для кодов электрического подвода 2, 4, 7, 9, С и D (внутренняя резьба 1/2 NPT и M20).

*3: Применимо для выходного сигнала с кодом D и E.

Для обеспечения искробезопасности используйте барьеры искрозащиты, сертифицированные специальными испытательными лабораториями (BARD-400 не применяется).

*4: При задании кода опции /HE нижний предел темп. окруж. среды: -15°C.

Позиция	Описание	Код
CSA (Канадская ассоциация стандартизации)	Сертификат взрывобезопасности по CSA ^{*1*3*4} Применяемый стандарт: C22.2 No. 0, No. 0.4, No. 25, No. 30, No. 94, No. 142 Сертификат: 1089598 Взрывобезопасность по классу I, категория 1, группы В, С и D Взрывозащита по классам II/III, категория 1, группы Е, F и G Категория 2 «УПЛОТНЕНИЕ НЕ ТРЕБУЕТСЯ», классы температуры: T4, T5, T6, включая Тип 4х Макс. температура процесса: T4, 120°C (248°F); T5, 100°C (212°F); T6, 85°C (185°F) Температура окружающей среды: -40...80°C (-40...176°F) Сертификация герметизации процесса Двойная герметизация, сертифицированная по CSA в соответствии с требованиями ANSI/ISA 12.27.01 Дополнительной герметизации не требуется. Первичное уведомление о нарушении герметичности: в области винта регулировки нуля	CF1
	Сертификат искробезопасности по CSA ^{*1*3*4} Применяемый стандарт: C22.2 No. 0, No. 0.4, No. 25, No. 30, No. 94, No. 142, No. 157, No. 213 Сертификат: 1053843 Класс I, группы А, В, С и D, классы II и III, группы Е, F и G Тип корпуса 4х, класс температуры: T4, температура окружающей среды: -40...60°C (-40...140°F) $V_{max}=30$ В, $I_{max}=165$ мА, $P_{max}=0,9$ Вт, $C_i=22,5$ нФ, $L_i=730$ мкГн Сертификация герметизации процесса Двойная герметизация, сертифицированная по CSA в соответствии с требованиями ANSI/ISA 12.27.01 Дополнительной герметизации не требуется. Первичное уведомление о нарушении герметичности: в области винта регулировки нуля	CS1
	Комбинированное исполнение CF1 и CS1 ^{*1*3*4}	CU1
Соответствие стандартам IECEx	Сертификация искробезопасности, защиты типа n и пожаробезопасности по IECEx ^{*3*4*5} Искробезопасность и тип n Применяемый стандарт: МЭК 60079-0:2004, МЭК 60079-11:1999, МЭК 60079-15:2005, МЭК 60079-26:2005 Сертификат: IECEx KEM 06.0007X Ex ia IIC T4, Ex nL IIC T4, Корпус: IP67 Температура окруж. среды: -40...60°C (-40...140°F), Макс. температура процесса: 120°C (248°F); Электрические характеристики: [Ex ia] $U_i=30$ В, $I_i=165$ мА, $P_i=0,9$ Вт, $C_i=22,5$ нФ, $L_i=730$ мкГн [Ex nL] $U_i=30$ В, $C_i=22,5$ нФ, $L_i=730$ мкГн Пожаробезопасность Применяемый стандарт: МЭК 60079-0:2004, МЭК 60079-1:2003 Сертификат: IECEx KEM 06.0005 Ex d IIC T6...T4, Корпус: IP67 Макс. температура процесса: T4; 120°C (248°F); T5; 100°C (212°F); T6; 85°C (185°F) Температура окружающей среды: -40...75°C (-40...167°F) для T4, -40...80°C (-40...176°F) для T5, -40...75°C (-40...167°F) для T6	SU2

*1: Применимо для кодов электрического подвода 2, 7 и С (внутренняя резьба 1/2 NPT).

*2: Применимо для кодов электрического подвода 2, 4, 7, 9, С и D (внутренняя резьба 1/2 NPT и M20).

*3: Применимо для выходного сигнала с кодом D и E.

Для обеспечения искробезопасности используйте барьеры искрозащиты, сертифицированные специальными испытательными лабораториями. (BARD-400 не применяется).

*4: При задании кода опции /NE нижний предел темп. окруж. среды: -15°C.

*5: Применимо для кодов электрического подвода 2, 4, 7, С и D (внутренняя резьба 1/2 NPT и M20).

■ ОПЦИИ (ДОПОЛНИТЕЛЬНЫЕ ТЕХНИЧЕСКИЕ ВОЗМОЖНОСТИ)

Позиция	Описание		Код
Высокоточный тип *11	Высокая точность		НАС
Окраска **12	Изменение цвета	Только корпус усилителя	P□
		Крышек усилителя и терминала, Munsell 7.5 R4/14	PR
	Изменение покрытия	Покрытие на основе эпоксидной смолы **15	X1
Кольца из фторированной резины	Все уплотнительные кольца корпуса усилителя. Нижний предел температуры окр. ср.: -15°C.		HE
Встроенный грозозащитный разрядник	Напряжение питания датчика: 10,5...32 В пост. тока (10,5...30 В пост. тока для искробезопасного исполнения, 9...32 В пост. тока для типа связи Fieldbus). Допустимый ток: не более 6000 А (1x40 мкс), неоднократный: 1000А (1x40 мкс) 100 раз.		A
Если присутствие масла недопустимо	Обезжиривание **15		K1
	Обезжиривание и заполнение капсулы фторированным маслом Рабочая температура: -20...80°C		K2
Единицы калибровки *1	«P» калибровка (в фунтах на кв. дюйм)	(см. таблицу «Предельные значения шкалы и диапазона»)	D1
	«bar» калибровка (в барах)		D3
	«M» калибровка (в кгс/см ²)		D4
Быстрый отклик *9	Время обновления: 0,125 с или меньше Постоянная времени демпфирования усилителя: от 0,1 до 64 с (9 вариантов) Время отклика (с минимальной постоянной времени демпфирования): макс. 0,3 с		F1
Сигнализация «вниз по шкале» *2	Состояние выхода при аппаратной ошибке или неисправности CPU: - 5%; 3,2 мА или менее		C1
Соответствие NAMUR NE43 **2 *10	Пределы выходного сигнала: 3,8...20,5 мА	Сигнализация «Вниз по шкале». Состояние выхода при отказе CPU или аппаратной ошибке: -5%, 3,2 мА или менее.	C2
		Сигнализация «Вверх по шкале». Состояние выхода при отказе CPU или аппаратной ошибке: -110%, 21,6 мА или более.	C3
Конфигурация данных на заводе *16	Описание параметра «Descriptor» протокола HART		CA
Корпус усилителя из нержавеющей стали *3	Материал корпуса усилителя: нержавеющая сталь SCS14A (аналог литой нержавеющей стали SUS316 или ASTM CF-8M)		E1
Прикрепленный шильдик	К датчику крепится пластинка из нержавеющей стали с выбитым на ней номером позиции		N4
Директива ЕС по оборудованию, работающему под давлением *14	PED 97/23/ЕС Категория III, Модуль H, Тип оборудования: прибор для измерения давления - резервуар, Тип рабочей среды: жидкость или газ, Группа рабочей среды: 1 или 2		PE3
Заводской сертификат на материалы	Рабочие штуцеры		M15
Опрессовка / испытание на герметичность *13	Давление опрессовки: 200 кПа (2 кгс/см ²) *4	Газообразный азот (N ₂) *8 Время удержания: 10 мин	T05
	Давление опрессовки: 2 МПа (20 кгс/см ²) *5		T06
	Давление опрессовки: 10 МПа (100 кгс/см ²) *6		T07
	Давление опрессовки: 50 МПа (500 кгс/см ²) *7		T08

- *1: Значение MWP (максимальное рабочее давление) на табличке с наименованием прибора на его корпусе совпадает со значением, определённым в D1, D3 или D4.
- *2: Применимо для выходного сигнала с кодом D и E. Сигнализация о неисправности усилителя или капсулы. В комбинации с опцией /F1 выходной сигнал "вниз по шкале" равен -2,5%, 3,6 мА или меньше.
- *3: Применимо для электрического подвода с кодом 2, 3, 4 и 7. Не применимо для опций P и X1.
- *4: Применимо для капсулы с кодом A.
- *5: Применимо для капсулы с кодом B.
- *6: Применимо для капсулы с кодом C.
- *7: Применимо для капсулы с кодом D.
- *8: Если применение масла недопустимо, используется чистый газообразный азот (Коды опций K1 и K2).
- *9: Применимо для выходного сигнала с кодом D и E. При задании выходного сигнала с кодом E добавляется переключатель защиты от записи.
- *10: Не применимо для дополнительного кода C1.
- *11: Применимо для EJA530A. Смотрите GS 01C21F01-02E.
- *12: Стандартное полиуретановое покрытие можно использовать в кислотной среде, а покрытие на основе эпоксидной смолы (код опции X1) – в щелочной среде. По специальному заказу можно обеспечить антикоррозийное покрытие, представляющее собой сочетание полиуретанового покрытия и покрытия на основе эпоксидной смолы, устойчивое к кислотам, щелочам и морской воде.
- *13: Единицей измерения для сертификата всегда является кПа или МПа, независимо от выбора кода опции D1, D3 или D4.
- *14: Задайте этот дополнительный код, если необходимо соответствие Категории III.
- *15: Не применимо для опции изменения цвета.
- *16: Применимо для выходного сигнала с кодом E.

■ ГАБАРИТНЫЕ РАЗМЕРЫ

- Модель EJA510A и EJA530A
- ◆ Код подсоединения к линии «7»

Ед. измерения: мм (значения в дюймах являются приблизительными)

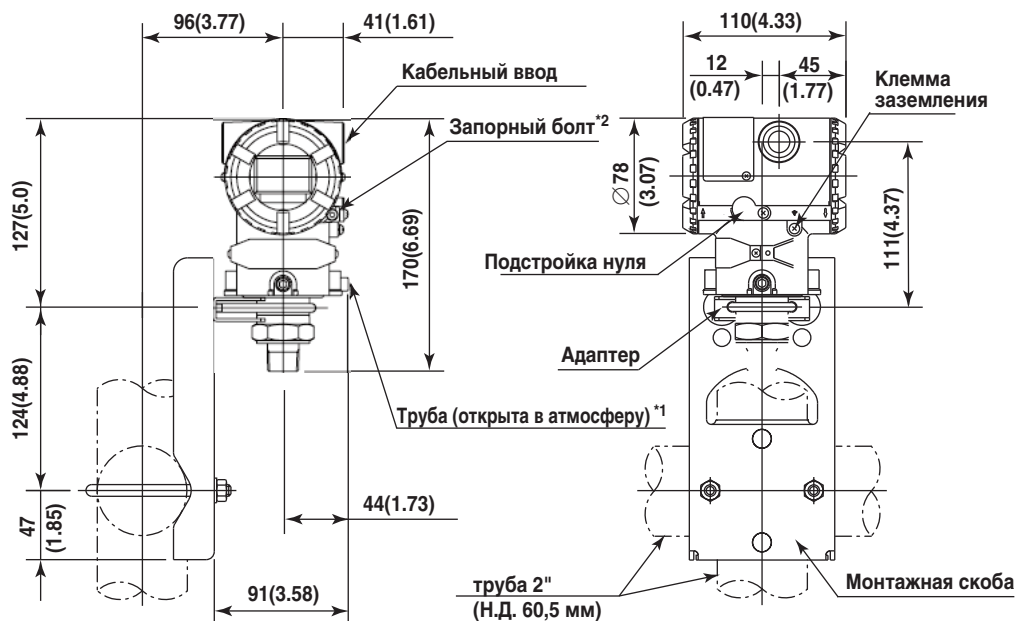

*1: Применяется для модели EJA530A с кодами А, В и С измерительной шкалы.

*2: Применяется только для датчиков пожаробезопасного типа по АTEX и IECEx.

- ◆ Для подсоединения к линии с кодом «4»



- ◆ Для подсоединения к линии с кодом «8» или «9»

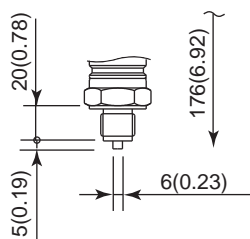

- Схема расположения клемм

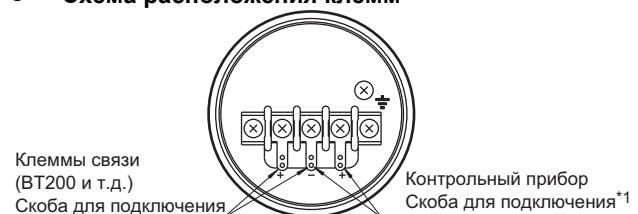

- Назначения клемм

SUPPLY ±	Клеммы для подключения питания и выходного сигнала 4-20 мА
CHECK ±	Клеммы ² для подключения внешнего индикатора (или амперметра)
⊕	Клемма заземления

*2 Внутреннее сопротивление внешнего индикатора или измерительного прибора не должно быть более 10 Ом. Не используется для Fieldbus (выходные сигналы с кодом F и G).

■ РУКОВОДСТВО ПО ВЫБОРУ МОДЕЛИ

Применение	Тип	Модель	Капсула	Диапазон измерений		Максимальное рабочее давление	
				кПа	дюймы в. ст.	МПа	фунты на кв. дюйм
Дифференциальное давление	Типовой монтаж ^{*1}	EJA110A	L	0,5...10	2...40	16 ⁴	2250 ⁴
			M	1...100	4...400	16	2250
			N	5...500	20...2000	16	2250
			V	0,14...14 МПа	20...2000 фунтов на кв. дюйм	16	2250
Расход	Встроенная диафрагма	EJA115	L	1...10	4...40	3,5	500
			M	2...100	8...400	14	2000
			N	20...210	80...830	14	2000
Дифференциальное давление и уровень жидкости с выносными мембранными разделителями	Плоские мембраны + мембраны с выступом	EJA118N EJA118W EJA118Y	M	2,5...100	10...400	Определяется номиналом фланца	
			N	25...500	100...2000		
Малые дифференциальные давления	Типовой монтаж ^{*1}	EJA120A	E	0,1...1	0,4...4	50 кПа	7,25
Дифференциальное давление и уровень жидкости	Типовой монтаж ^{*1}	EJA130A	M	1...100	4...400	32	4500
			N	5...500	20...2000	32	4500
Уровень жидкости в открытом и закрытом сосудах	Плоские мембраны + мембраны с выступом	EJA210A EJA220A	M	1...100	4...400	Определяется номиналом фланца	
			N	5...500	20...2000		
Абсолютное давление (вакуумное)	Типовой монтаж ^{*1}	EJA310A	L	0,67...10 ²	2,67...40 ²	10 кПа ²	40 дюймов в. ст. ²
			M	1,3...130 ²	0,38...38 дюймов рт. ст. ²	130 кПа ²	18,65 ²
			A	0,03...3 МПа ²	4,3...430 фунтов на кв. дюйм ²	3000 кПа ²	430 ²
Избыточное давление	Типовой монтаж ^{*1}	EJA430A	A	0,03...3 МПа	4,3...430 фунтов на кв. дюйм	3	430
			B	0,14...14	20...2000 фунтов на кв. дюйм	14	2000
Избыточное давление с выносными мембранными разделителями	Мембрана с выступом	EJA438N	A	0,06...3 МПа	8,6...430 фунтов на кв. дюйм	Определяется номиналом фланца	
			B	0,46...7	66...1000 фунтов на кв. дюйм		
Избыточное давление с выносными мембранными разделителями	Плоская мембрана	EJA438W	A	0,06...3 МПа	8,6...430 фунтов на кв. дюйм	Определяется номиналом фланца	
			B	0,46...7	66...1000 фунтов на кв. дюйм		
Высокое избыточное давление	Типовой монтаж ^{*1}	EJA440A	C	5...32 МПа	720...4500 фунтов на кв. дюйм	32	4500
			D	5...50 МПа	720...7200 фунтов на кв. дюйм	50	7200
Абсолютное и избыточное давление ^{*3}	Прямой монтаж	EJA510A EJA530A	A	10...200	1,45...29 фунтов на кв. дюйм	200 кПа	29
			B	0,1...2 МПа	14,5...290 фунтов на кв. дюйм	2	290
			C	0,5...10 МПа	72,5...1450 фунтов на кв. дюйм	10	1450
			D	5...50 МПа	720...7200 фунтов на кв. дюйм	50	7200

*1: Типовой монтаж означает подключение к процессу 1/4-18 NPTF (1/2-14 NPTF со штуцером) с межцентровым расстоянием 2-1/8".

*2: Результаты измерений в абсолютных единицах.

*3: Результаты измерений в абсолютных единицах для модели EJA510A.

*4: В комбинации с кодами Н, М, Т, А, D и В (материал частей, контактирующих со средой) эта величина равна 3,5 (500 фунтов на кв. дюйм).

<Информация для размещения заказа> "◇"

Укажите при заказе прибора:

1. Модель, суффикс-коды и коды опций.
2. Диапазон и единицы калибровки
 - 1) Диапазон калибровки может быть задан с точностью до 5 знаков (без учета точки в десятичной дроби) для нижнего и верхнего значения диапазона в пределах от -32000 до 32000.
 - 2) Может быть выбрана только одна единица измерения из таблицы "Установки при отгрузке" (см. стр.3)
3. Выберите «линейный» или «извлечение квадратного корня» для режима выхода и режима отображения на дисплее.
Примечание: по умолчанию обеспечивается «линейный» режим.
4. Выберите «нормальный» или «обратный» режим работы
Примечание: По умолчанию обеспечивается «нормальный» режим.
5. Шкала на индикаторе и единицы измерения (только для датчика со встроенным индикатором)
Укажите 0-100% для шкалы в % или шкалу и единицы измерения для задания шкалы в технических единицах. Шкала может быть задана с точностью до 5 знаков (не учитывая точку в десятичной дроби) для нижнего и верхнего значения шкалы в диапазоне от -19999 до 19999.
6. Номер позиции (если требуется)

<Сопутствующие приборы> "◇"

Распределитель питания: См. GS 01B04T01-02E или GS 01B04T02-00E

BRAIN TERMINAL: См. GS 01C00A11-00E

<Ссылки>

1. Teflon; торговая марка E.I. DuPont de Nemours & Co
2. Hastelloy; торговая марка Haynes International, Inc.
3. HART; торговая марка HART Communication Foundation.
4. FOUNDATION; торговая марка Fieldbus Foundation.
5. PROFIBUS: зарегистрированная торговая марка Profibus Nutzerorganisation e.v., Karlsruhe, Germany.

Таблица соответствия материалов

SUS316L	AISI 316L
SUS316	AISI 316
SUS304	AISI 304
S25C	AISI 1025
SCM435	AISI 4137
SUS630	ASTM630
SCS14A	ASTM CF-8M

6. Названия других компаний и наименования изделий, используемые в настоящем материале, являются зарегистрированными торговыми марками или торговыми марками соответствующих владельцев.

<Соответствие технических характеристик>

Соответствие рабочих характеристик модели EJA510A и EJA530A характеристикам, заявленным в спецификации, гарантируется в интервале не менее 3σ .